

NAVODILA ZA UPORABO

26007 NEVADA SPEEDOAT

POZOR! Ta daljinsko vodeni čoln ni primeren za otroke mlajše od 8 let!

VARNOSTNA NAVODILA IN OPOZORILA

Ker nimamo vpliva ali nadzora nad uporabo in vzdrževanjem čolna, ne moremo sprejeti fizične, finančne ali teoretične odgovornosti, za morebitne poškodbe ali škodo na stvareh ali/in osebah, ki bi nastala s posredno ali neposredno uporabo čolna!

- Prosimo, da vedno preberete navodila za uporabo, preden začnete uporabljati ta izdelek!
- Poskrbite, da je vedno dovolj prostora okoli čolna, da ne bi prišlo do trčenja ali poškodb.
- Čoln je namenjen uporabi na prostem.
- Vedno sledite navodilom in opozorilom za vaš čoln in ostale naprave, ki mu pripadajo.
- Pazite, da na vodi ali v vodi ni drugih oseb ali živali, kadar uporabljate čoln
- Držite vse kemikalije in majhne ter električne dele stran od dosega otrok.
- Nikoli ne poskušajte prijete vijaka med delovanjem.
- Nikoli ne uporabljajte za praznih baterij.
- Vedno imejte čoln v vidnem polju in pod kontrolo.
- Nikoli ne uporabljajte čolna, če je temperatura okolice višja od +45°C oziroma nižja od +10°C!
- Ne izpostavljajte čoln sončnim žarkom. Nikoli ne poskušajte predelati čolna.
- **POZOR!** Po uporabi, vedno poskrbite, da se motor, elektronika in baterija čolna ohladijo!

OPOZORILA IN NAVODILA ZA BATERIJE DALJINSKEGA UPRAVLJALNIKA

- Baterije naj bodo vedno izven dosega otrok.
- Nikoli sočasno ne uporabljajte navadnih baterij in tistih ki omogočajo večkratno polnjenje.
- Nikoli sočasno ne uporabljajte polnih in pol praznih baterij.
- Nikoli sočasno ne uporabljajte baterij z različno kapaciteto.
- Pazite, da pravilno vstavite baterije.
- Iztrošene in pokvarjene baterije nikoli ne odvrzite v koš za smeti! Prinesite jih na zbirno mesto za baterije.

OPOZORILA IN NAVODILA ZA BATERIJO ČOLNA

- Ta čoln je v kompletu z Ni-Mh baterijo in 230 V polnilcem.
- Ni-Mh baterije imajo majhen spominskega efekta.
- Za polnjenje baterije uporabljajte samo priporočeni 230 V polnilec. Vedno pazite, da pravilno priklopite (polariteta +, -) baterijo na polnilec, sicer lahko pride do poškodb baterije ali požara.
- Baterijo polnite samo na trdih in negorljivih podlagah.
- Nikoli ne poskusite prepogibati, stiskati, odpreti ali prerezati baterije.
- Baterije ne vrzite v ogenj ali vodo, baterijo shranite izven dosega otrok.
- Napolnite Ni-Mh baterijo vsaj vsakih 6 mesecev (pri daljši neuporabi čolna).
- Nikoli ne pustite baterij pri polnjenju, brez nadzora. V primeru okvare polnilca (ne izključni polnjenja, ko je baterija polna), se lahko baterija vžge in lahko pride do požara!
- Ko je baterija polna jo obvezno ločite od polnilca!

VSTAVLJANJE BATERIJE V PLOVILLO

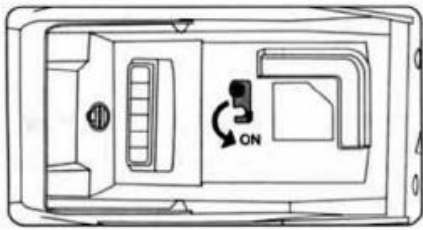
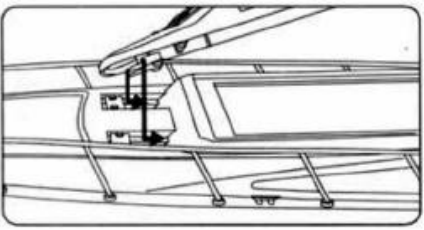
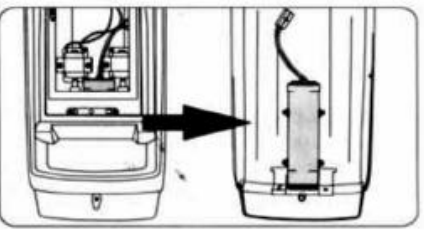
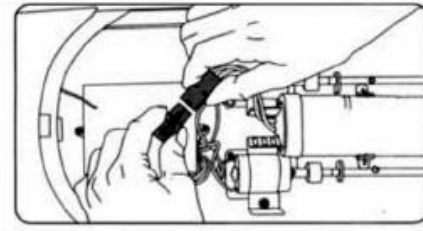
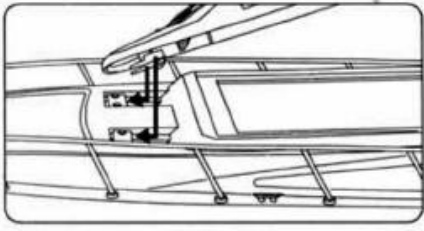
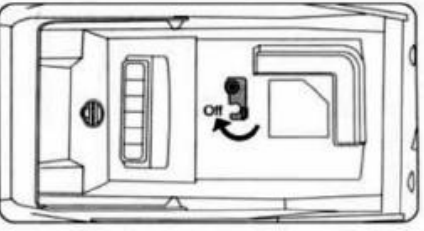
		
Obrnite gumb na palubi kot prikazuje slika	Dvignite zgornji del palube kot prikazuje slika	Vstavite baterijo v zadnji del plovila in pazite, da je dobro pritrjena
		
Priključite baterijo na kabel od sprejemnika	Namestite zgornji del palube nazaj na trup plovila	Obrnite gumb na palubi kot prikazuje slika, da pričvrstite zgornji del palube

VKLOP / IZKLOP PLOVILA

Najprej vključite plovilo tako da stikal potisnete v pozicijo »ON«, nato vklopite daljinski upravljalnik. Pazite, da se ne dotikate propelerjev. Propelerji se hitro vrtijo in lahko povzročijo poškodbe ali škodo.

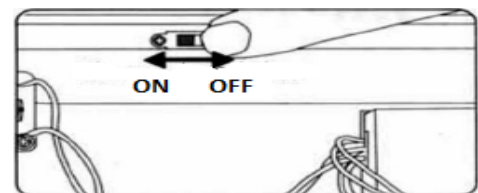

POLNENJE BATERIJE

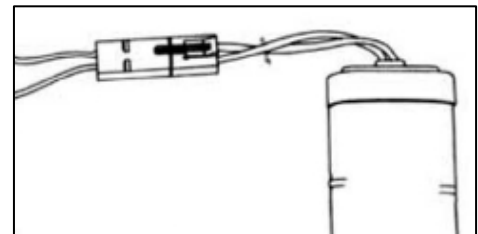

Za polnjenje baterije uporabljajte samo originalen 220V polnilec, ki je priložen. Običajen čas polnjenja baterije je 5 ur.

Nasvet: vedno izpraznite baterijo pred ponovnim polnjenjem. Vedno napolnite baterijo do konca, ker boste s tem podaljšali njeno življenjsko dobo!

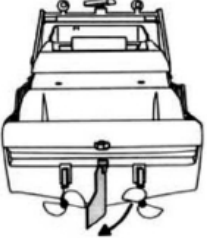

PRED PRVO PLOVBO

- ⇒ potisnite ročko za plin naprej in oba propelerja se pričneta vrteti. če potisnete desno ročko za krmiljenje v levo, se bo levi propeler nehal vrteti, desni se bo še naprej vrtel – plovilo zavija v levo – in obratno.
- ⇒ plovilo postavite na vodno površino šele ko ste se prepričali, da se plovilo odziva na komande daljinskega upravljalnika in da ni v okolici drugih daljinskih upravljalnikov z enako frekvenco.
- ⇒ kadar plovilo ne uporabljate dalj časa, prosimo da pred naslednjo plovbo, nalijete olje v bakreni posodi, ki se nahajata v trupu plovila.
- ⇒ doomet daljinskega upravljalnika je ca. 80m. Pazite, da vam plovilo ne uide iz tega območja, sicer boste izgubili kontrolo nad njim.
- ⇒ ta izdelek ne pustite ležati na soncu. Čistite ga samo z vodo in neagresivnim pomivalnim sredstvom.

	<p>A - kadar plovilo ne pluje naravnost ampak zavija v desno:</p>		<p>B - kadar plovilo ne pluje naravnost ampak zavija v levo:</p>
	<p>obrnite krmilo rahlo v levo</p>		<p>obrnite krmilo rahlo v desno</p>

VZDRŽEVANJE

- ⇒ Zaradi vibracij motorja in sunkov med plovbo, se lahko odvijajo vijaki in razrahljajo posamezni deli.
- ⇒ Zato je potrebno pred vsako uporabo plovila pregledati sledeče:
 - vijake, da so dobro priviti
 - baterijo plovila in daljinskega upravljalnika
- ⇒ Prav tako vedno preglejte plovilo, da nima morebitnih poškodb. če odkrijete kakršnokoli poškodbo na plovilu, vam svetujete, da ga ne uporabljate.

ČIŠČENJE

- ⇒ Po vsaki uporabi očistite plovilo , predvsem umazanijo in prah.

RAVNANJE Z E-ODPADKI IN ODPADNIMI BATERIJAMI



Električne in elektronske naprave ne sodijo v koš za smeti! Ko so le ti izrabljeni, je potrebno za njih poskrbeti, kot to veva veljavna zakonodaja. Kot končni potrošnik ste zavezani k odgovornemu ravnanju z E-odpadki in odpadnimi baterijami