

SYMA DRON

POZOR! TA DALJINSKO VODENI KVADROKOPTER NI IGRAČA IN NI PRIMEREN ZA OTROKE MLAJŠE OD 14 LET!

VARNOSTNA NAVODILA IN OPOZORILA

Ker nimamo vpliva ali nadzora nad uporabo in vzdrževanjem izdelka, ne moremo sprejeti fizične, finančne ali teoretične odgovornosti, za morebitne poškodbe ali škodo na stvareh ali/in osebah, ki bi nastala s posredno ali neposredno uporabo izdelka!

V PRIMERU TRČENJA ALI DOTIKA ROTORJEV S KAKŠNIM PREDMETOM TAKOJ IZKLJUČITE MOTOR QUADROKOPTERJA. KO SE ROTOJI PRISILNO USTAVIJO MED DELOVANJEM MOTORJA, SE MOTOR PREGREJE IN S TEM POŠKODUJE - TE POŠKODBE NISO IN NE MOREJO BITI PREDMET GARANCIJE ALI REKLAMACIJE!

VZDRŽEVANJE DRONA

1. Dron čistite samo s suho in mehko krpo.
2. Ne izpostavljajte drona vročini.
3. Ne izpostavljajte ga vlagi ali vodi, ker se lahko poškoduje elektronika drona.
4. Redno pregledujte dron. V primeru poškodb, drona ne smete uporabljati ampak ga prinesite na servis. Rezervni deli za vaš dron so na voljo.

MONTAŽA DRŽALA ZA TELEFON, ČE VAŠ DRON PODPIRA DIREKTEN PRENOS SLIKE - FPV

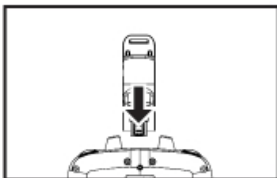

1. Vstavite držalo za telefon v luknjo na vrhu daljinca.



2. Za namestitev telefona stisnite ščipalke na držalu in namestite telefon.

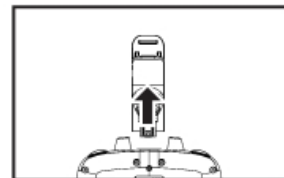

3. Potegnite nosilec za telefon z daljinskega upravljalnika kot kaže slika.

MENJAVA IN POLNENJE BATERIJE DRONA

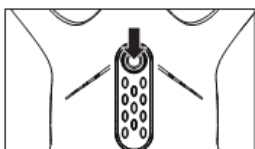

1. Preverite, da je dron res izključen.

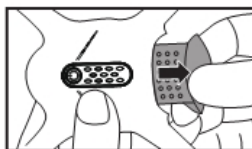

2. Zdvema prstoma pritisnite na ohišje baterije in jo izvlecite iz drona.

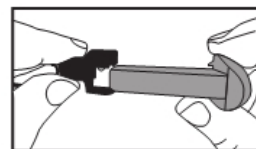

3. Vstavite baterijo v USB polnilec. Pazite, da ga pravilno vstavite sicer se lahko poškoduje.

POLNENJE BATERIJE DRONA

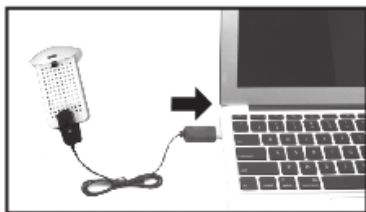

Povežite USB priključek polnilec z USB vhodom na računalniku ali polnilcu mobilnega telefona. Med polnjenjem sveti LED lučka na polnilcu. Ko je baterija polna LED lučka ugasne. Čas polnjenja prazne baterije znaša okoli 130 minut.

DODATNI NAPOTKI PRI POLNENJU BATERIJE:

- Nikoli ne postavite baterije direktno na sonce ali je izpostavite vročini, ker se lahko baterija poškoduje in skrajnem primeru tudi eksplodira.
- Pazite, da baterija nikoli ne pride v stik z vlago ali vodo. Shranjujte baterije v suhem in hladnem prostoru.
- Nikoli ne poskušajte odpreti ali razstaviti baterije.
- med polnjenjem imejte baterijo vedno pod nadzorom.
- Pri neuporabi drona, vedno odstranite baterijo in jo tudi napolnite.
- Polnjenje baterije naj izvaja samo odrasla oseba.

DALJINSKI UPRAVLJALNIK

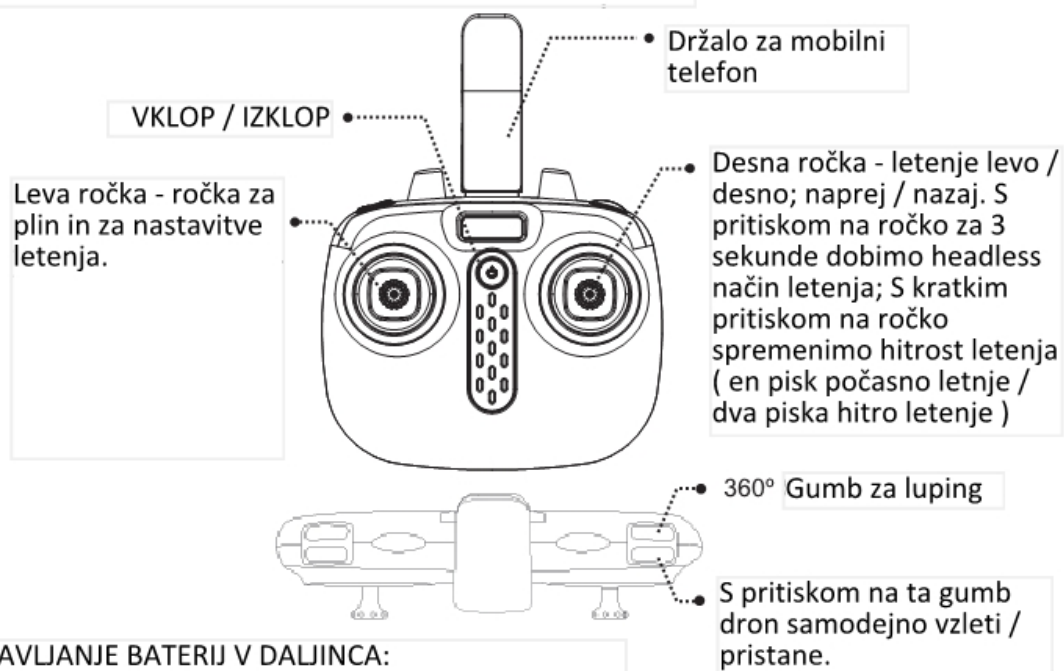

VSTAVLJANJE BATERIJ V DALJINCA:

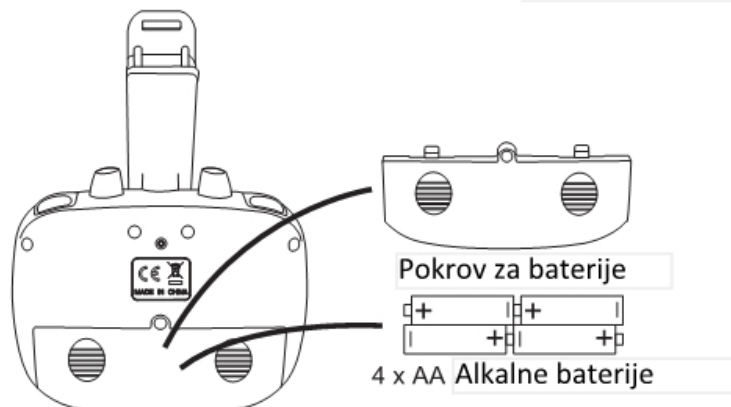

ZA SYMA X25PRO TIPKE NA DALJINCU

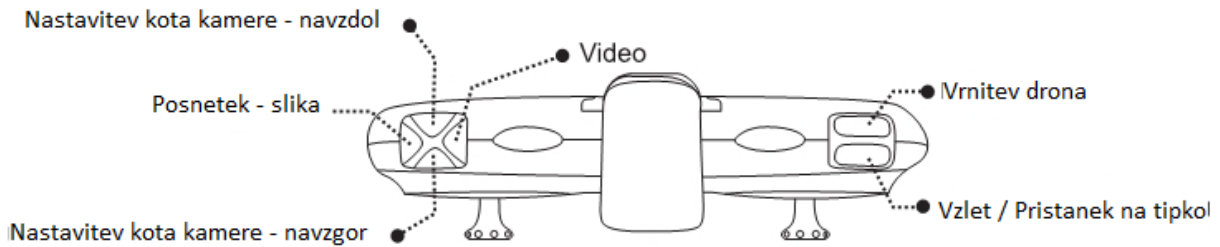

1. Pazite na polariteto pri vstavljanu baterij v daljinski upravljalnik. Če jih ne boste vstavili pravilno, daljinec ne bo deloval.
2. Ne mešajte starih in novih baterij.
3. Ne mešajte različnih tipov baterij.
4. NIKOLI ne uporabljajte polnilnih baterij!

PRIPRAVA NA LETENJE Z DRONOM

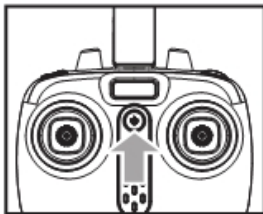

1. Vključite daljinec

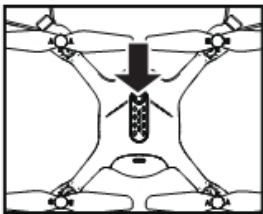

2. Vključite dron, tako da držite gumb pritisnjen ca. 2 sekundi. Dron je prižgan, ko utripajo LED lučke.

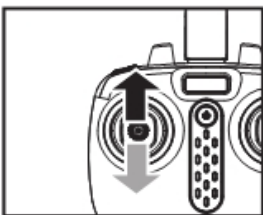

3. Potisnite levo ročko za plin do konca naprej in do konca nazaj. Ko LED lučke na dronu prenehajo utripati, sta dron in daljinec povezana in dron je pripravljen za letenje.

ZAGON MOTORJEV

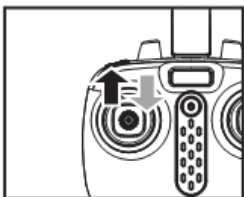

1. Možnost: potisnite levo ročko na daljincu do konca naprej in do konca nazaj in rotorji se bodo pričeli počasi vrteti.



2. Možnost: Potisnite levo in desno ročico za 1 sekundo kot kaže slika in rotorji se bodo pričeli počasi vrteti.

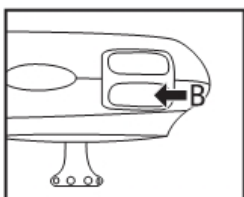

3. Možnost: Pritisnite gumb B in dron se bo avtomatsko vključil in dvignil na določeno višino ter tam lebdel.

ZAUSTAVITEV MOTORJEV (TUDI MED LETOM, VENDAR BO POTEM DRON STRMOGLAVIL)

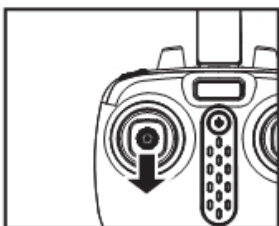

1. Možnost: Levo ročko na daljincu potisnite do konca navzdol in držite 2 - 3 sekunde in rotorji se bodo prenehali vrteti.



2. Možnost: Potisnite levo in desno ročko navzdol kot kaže slika za 1 sekundo in rotorji se bodo zaustavili.

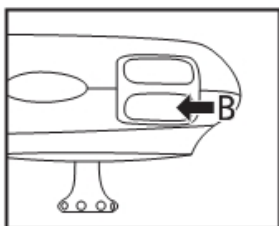

3. Možnost: Med letom lahko pritisnete gumb B in dron bo sam od sebe pristal in rotorji se bodo zaustavili.

KALIBRACIJA KOMPASA

Ko sta dron in daljinec povezana, potisnite levo ročko na daljincu desno navzdol kot kaže slika 1 in jo držite v tem položaju, obenem pritisnite gumb za vrnitev samodejno vrnitev drona. Ko začne lučka na dronu počasi utripati, spustite ročko na daljincu in držite dron vodoravno v zraku ter ga obračaje za 360 stopinj v desno, da začnejo lučke na dronu hitreje utripati (4x) in ko je utripanje še daljše (4x) je kalibracija končana.

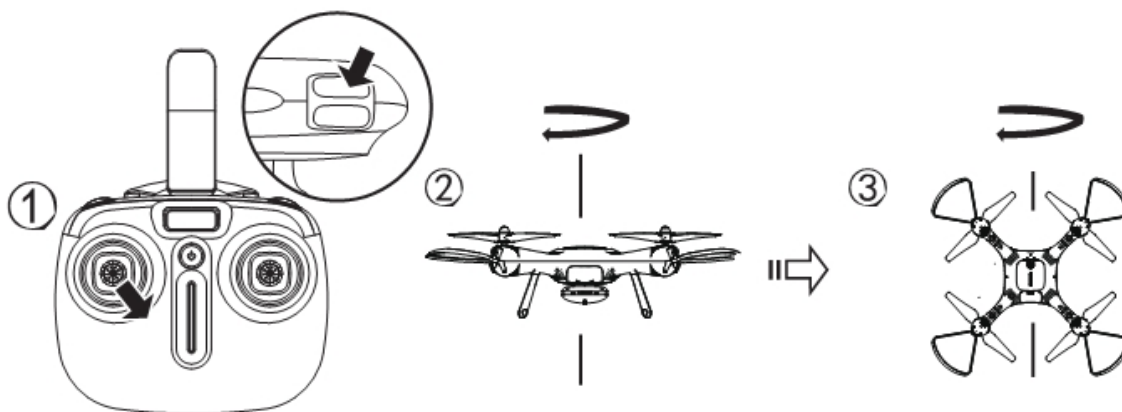

GPS – POZICIONIRANJE SATELITOV (Če dron ima vgrajen GPS sistem)

Dron lahko najde satelite samo zunaj zaprtih prostorov!

Zadnje luči na dronu gorijo oranžni, kadar dron išče satelite oziroma v zaprtim prostoru. Ko dron najde dovolj satelitov za pozicioniranje, prične utripati zelena lučka, ki po 5 sekundah preneha utripati in stalno gori. To pomeni, da je dron našel pozicijo na podlagi satelitov.

TIPKA ZA SAMOSTOJNI POVRATEK DRONA

Dron se sam od sebe vrne na mesto vzleta (GPS pozicija), če pritisnete tipko za povratek domov ali kadar izgubi povezavo z daljincem in v primeru, da napetost baterije pade pod kritično mejo. Če je dron v rangi 20m od vzletne pozicije, se bo vrnil direktno, sicer pa se bo najprej spustil na višino 25m in nato nadaljeval povratek na izhodišče.

Med vračanjem domov lahko še vedno upravljate z dronom (levo / desno), da se izognete trčenju z objekti na poti vračanja.

LETENJE Z DRONOM

Dviganje in spuščanje drona

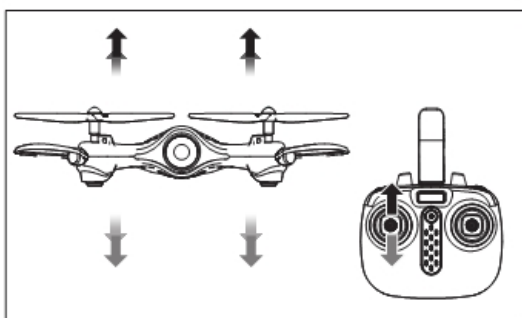

Leva ročka na daljincu: potisk naprej se dron dviguje / potisk k sebi - dron se spušča.

Letenje naprej / nazaj

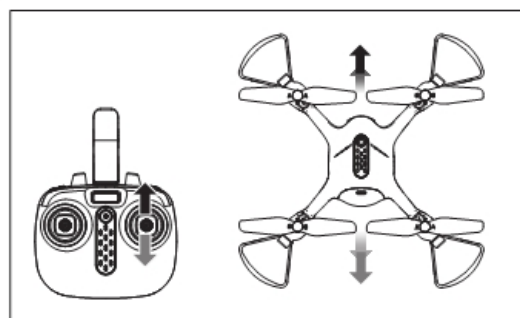

Desna ročka na daljincu: potisk naprej pomeni da bo dron letel naprej in obratno če potisnemo ročko k sebi.

1. Če se dron znajde izven dosega daljinca, bodo lučke na njem pričele utripati in dron bo sam počasi pristal.

2. Če izključite daljinca med letom, bo dron sam od sebe pristal.

Vrtenje okoli svoje osi

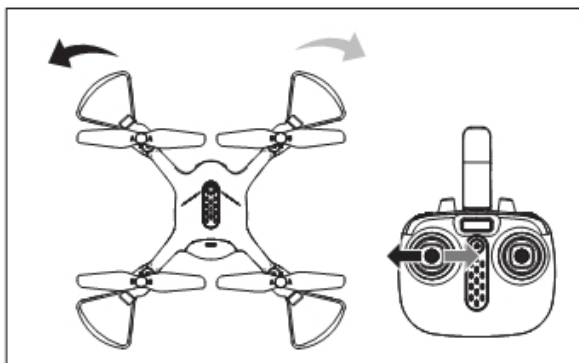

Leva ročka na daljincu: če jo potisnemo v levo se bo dron zavrtel levo okoli svoje osi in obratno če jo potisnemo v desno.

Bočno letenje levo / desno

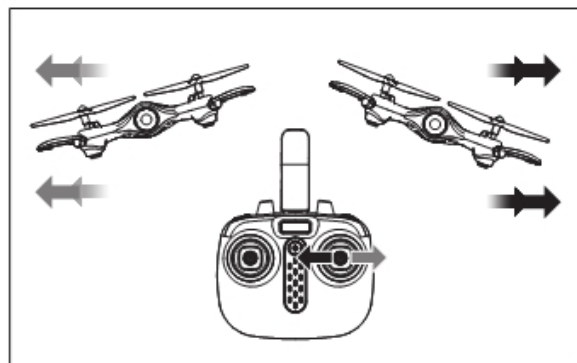

Desna ročka na daljincu: če jo potisnemo v levo bo dron bočno letel v levo. če jo potisnemo v desno pa bo letel bočno desno.

TRIMANJE DRONA

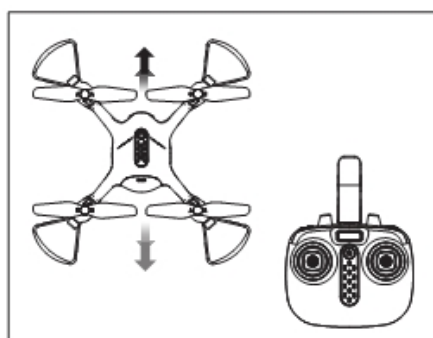

Trimanje naprej / nazaj

Če dron ne lebdi na mestu ampak se sam od sebe premika naprej, to nastavimo tako da pritisnemo levo ročko navzdol (ne spustimo ročke dokler dron ne lebdi na mestu) in istočasno večkrat potisnemo levo ročko k sebi, dokler dron ne lebdi na mestu. Obratno naredimo, če dron sam od sebe leti nazaj.

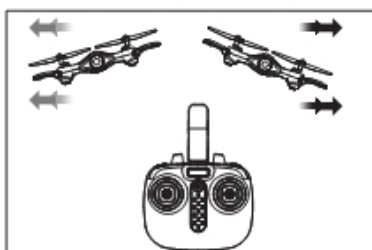

Trimanje levo / desno

Če se dron samo od sebe premika levo / desno, to nastavimo tako, da pritisnemo levo ročko in jo držimo pritisnjeno, obenem pa pomikamo desno ročko v levo ali desno, dokler dron ne lebdi na mestu.

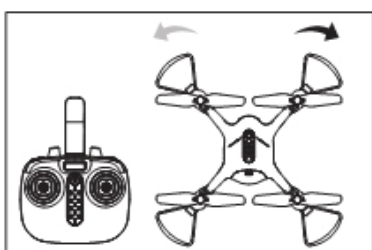

Trimanje vrtenja levo /desno

Če se dron sam od sebe vrti okoli svoje osi v levo / desno, potem pritisnite levo ročko, jo držite pritisnjeno in obenem jo pomaknite v levo ali desno dokler se vrtenje drona ustavi. Ko ste zadovoljni z nastavitvijo spustite levo ročko.

RAZNO

1. Napetostna zaščita

Kadar zadnji dve lučki na dronu pričneta utripati, pomeni da je baterija skoraj prazna. V tem primeru pripeljite dron nazaj. Dron bo sam od sebe pristal preden mu zmanjka elektrike.



2. Zaščita pregretja

Če se dron zaleti v kakšno oviro in se rotorji prisilno ustavijo, se bo dron sam prestavil v zaščitno pregretja, da ne pride do okvare motorjev.

3. Kalibracija drona

Postavite dron na ravna tla in nato potisnite obe ročki v levi spodnji kot za 2 - 3 sekunde: LED lučke na dronu pričnejo hitro utripati, po ca. 2 - 3 sekundah se dron povrne v normalni status. Kalibracija je končana.



4. Hitro / Počasi funkcija

Ko prvič prižgete dron in daljinca, je le ta v "počasnem" stanju. Če na kratko pritisnete desno ročko na daljincu, zaslišite 1 x pisk ali 2 x pisk. En pisk je počasni modus in dva piska pomeni hiter modus. Se pravi, kadarkoli na kratko pritisnete na desno ročko, zamenjate hitrost drona, odvisno od piskov, ki jih slišite.



5. 360° Luping funkcija

Pri izvajanju lupingov, svetujemo, da je dron vsaj 3 metre nad tlemi. Pritisnite gumb na daljincu, ki se nahaja spredaj desno - spodnji. nato potisnite desno ročko v katerokoli smer želite, da dron naredi luping in dron bo sam od sebe naredil luping.



POZOR: Lupinge delajte samo, ko je baterija napolnjena.

6. Samostojno lebdenje v zraku

Z levo ročko za plin dvignite ali spustite dron do zelene višine. Če takrat spustite ročko za plin, bo dron sam od sebe vzdrževal višino in lebdel v zraku.

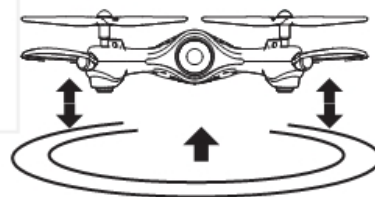

7. Headless funkcija

A. Določanje funkcije naprej:

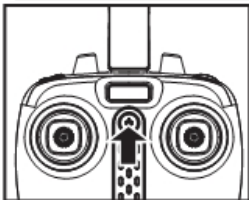

a. Pritisnite gumb za vklop/izklop na daljincu.

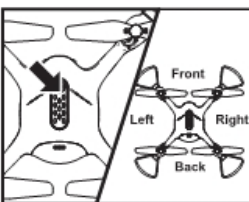

b. Pritisnite gumb za vklop/izklop drona za dve sekundi, da se dron prižge in določite glavo drona pod headless funkcijo, kot novo glavo drona.



c. Potisnite ročko za plin na daljincu do konca naprej in do konca nazaj. Ko zaslišite daljši pisk na daljincu pomeni, da se je dron povezal z daljincem in določil smer naprej.

B. Kalibracija drona pri definiciji naprej

a. Kadar pride to trka drona z predmetom v headless modusu in pride do motnje v smeri leta drona, potem to popravimo tako, da obe ročki na daljincu potisnemo levo navzdol, po tem ko smo dronu popravili smer letenja. Ko LED lučke na dronu utripajo 3 sekunde in potem zopet normalno svetijo, pomeni da je kalibracija končana.



C. Menjava normalne in headless funkcije na daljincu



1. Ko povežemo dron in daljinec je dron vedno v normalnem stanju in LED lučke gorijo brez utripanja. Če pritisnemo na desno ročko na daljincu za 2 sekundi, bo daljinec 3 x zapiskal, kar pomeni, da je dron v headless modusu in LED lučke na dronu utripnejo vsake 4 sekunde. Da dron povrnemo v normalno stanje ponovno pritisnemo na desno ročko za 2 sekundi in ko zaslišimo daljši pisk je dron ponovno v normalnem stanju.

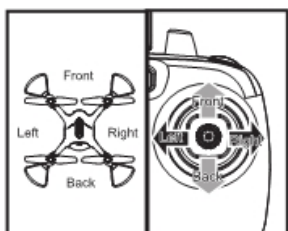

2. Headless modus pomeni, da bo dron vedno, kadar boste potisnili desno ročko naprej letel stran od vas neglede v katero smer bo obrnjen. Torej tudi če je z glavo / kamero obrnjen proti vam in pritisnete desno ročko naprej, se ne bo pomikal proti vam ampak bo letel stran od vas.

PRENOS SLIKE NA PAMETNI TELEFON (ČE VAŠ DRON TO OMOGOČA – OZNAKA W ALI FPV)

1. Prenos aplikacije iz interneta na telefon

Za telefone z OS Android namestite aplikacijo SYMA GO APP na www.symatoys.com ali poskenirajte QR kodo na škatli.

Za IOS Apple telefone namestite SYMA GO APP v App Store ali poskenirajte QR kodo na škatli.

Opomnik: QR kode so na škatli v kateri je bil vaš dron in na koncu navodil za uporabo. Obiščite www.symatoys.com ali App Store/Google Play, za najnovejšo SYMA GO aplikacijo.

2. Povezovanje drona in telefona

Vključite dron. 10 sekund kasneje bo začel počasi utripati WiFi indikator pod dronom.

Sedaj vključite WLAN na vašem telefonu in poiščite omrežje z imenom "FPV-WIFI-****" in se povežite.

Ko ste se uspešno povezali pojdite na App SYMA GO

Odprite SYMA GO aplikacijo in kliknite "START" ikono.

Na WiFi ikonici vidite, da sta povezana in da je signal najmočnejši.



1. Odprite SYMA GO aplikacijo



2. Kliknite na "START", da pridete do kontrolnega vmesnika.

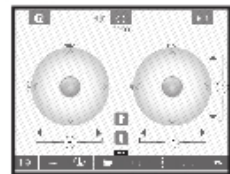

3. Na telefonu se pojavi slika kot je prikazana zgoraj.

3. Ikone na SYMA GO vmesniku

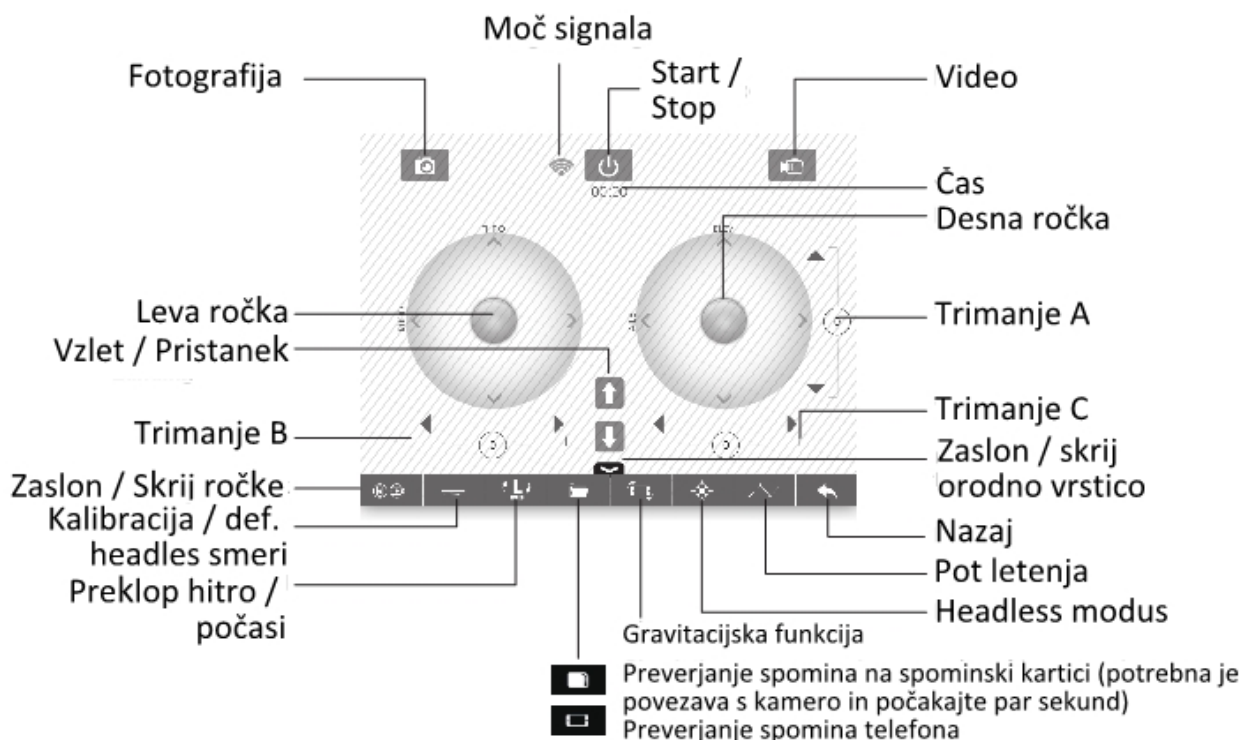

Nastavitev poti letenja

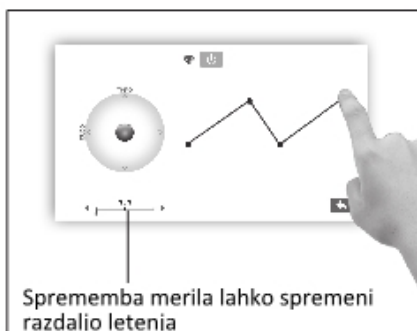

Pritisnite gumb za določitev poti letenja, s prstom določite pot in dron bo letel po začrtani poti.

4. Snemanje fotografij in videa

Fotografija / Video: Ko kamera deluje normalno, pritisnemo tipko za fotografijo ali video in kamera bo posnela fotografijo ali video. Le te lahko potem najdete in pogledate v zavihku "View Photo in Video".

Opozorilo: Kadar uporabljate telefon za upravljanje z dronom in Ne daljinec, se bo operacijski domet drona zmanjšal za približno polovico.