

DALJINEC

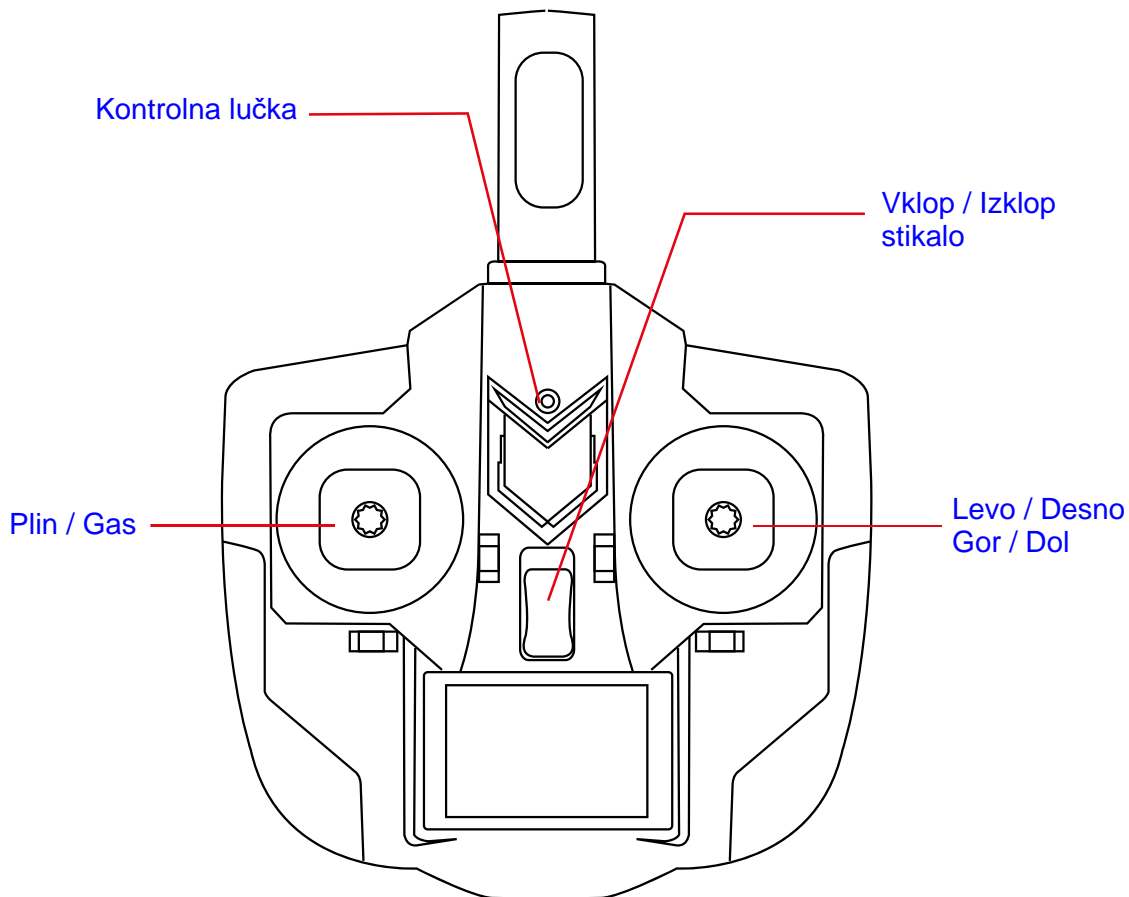

VSTAVLJANJE BATERIJ

Za daljinca uporabljajte samo AA 1,5V baterije.

Ne mešajte starih in novih baterij.

Nikoli ne uporabljajte polnilnih baterij.

1. Odprite pokrov za baterije.
2. Vstavite 4 x AA 1,5V baterije in pazite na polariteto.
3. Zaprite pokrov za baterije

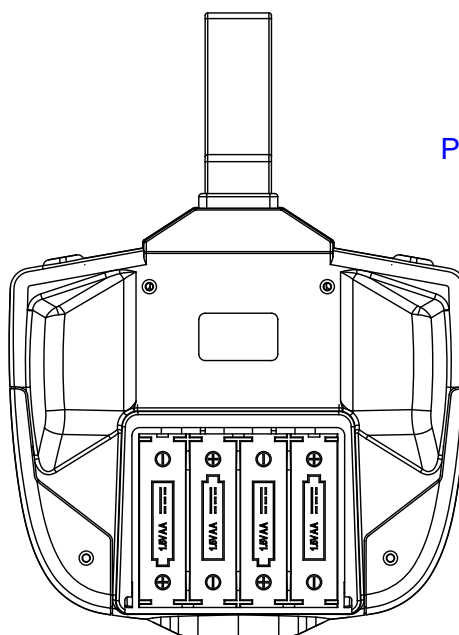

Pokrov od baterij :

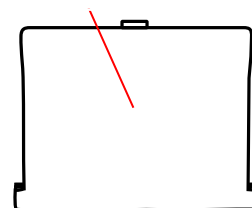

POLNENJE BATERIJE LETALA

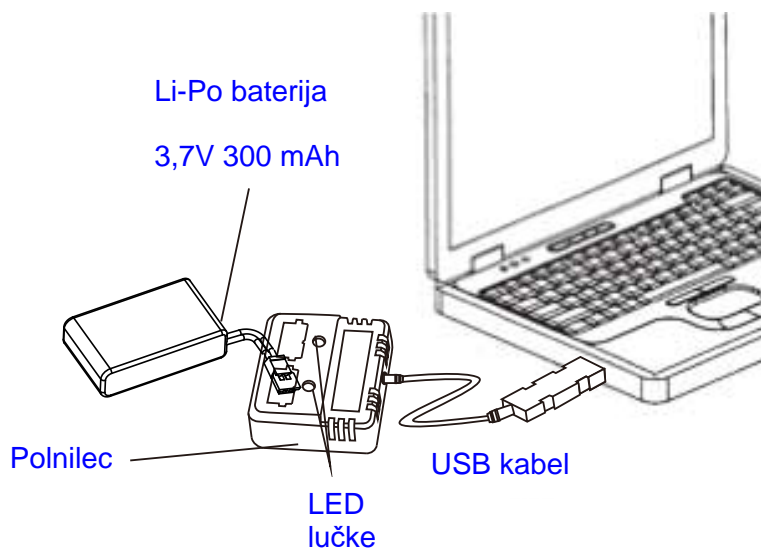

Vstavite USB polnilce v USB vtičnico od računalnika ali polnilca pametnih telefonov. Rdeča lučka na polnilcu ne gori. Povežite baterijo z polnilcem in lučka na polnilcu zasveti, kar pomeni da se baterija polni. Polnjenje prazne baterije znaša okoli 50 minut. Ko se rdeča lučka na polnilcu ugasne, je baterija polna in jo odklopite od polnilca.

Pozor! Polnjenje baterije naj opravlja izključno odrasla oseba. Baterijo polnite vedno na negorljivi podlagi. Vedno imejte baterijo med polnjenjem pod nadzorom.

Polnilce ima dva izhoda, kar pomeni, da lahko polnite 2 bateriji hkrati. V paketu je samo ena baterija.

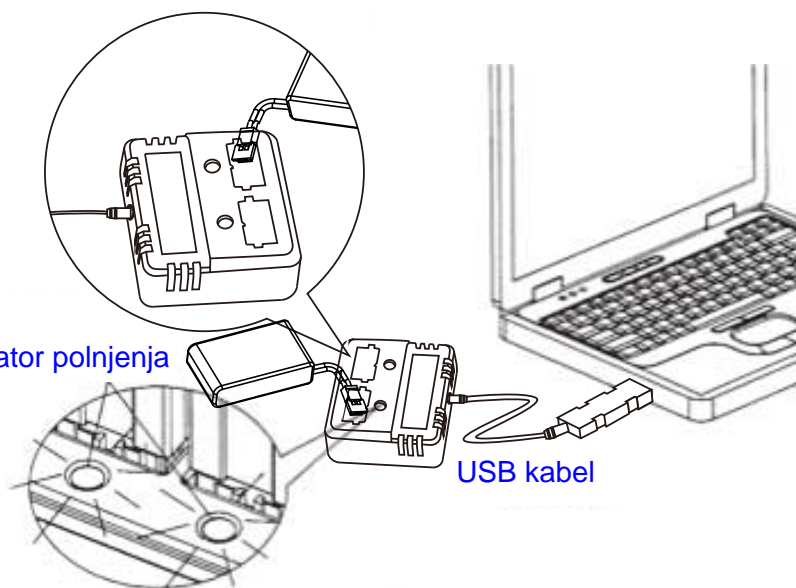

Specifikacije polnilca:
 Vhodni tok: 0,5A
 Polnilni tok: 500mAh
 Voltaža baterije: 4,2V
 Čas polnjenja: ca. 50minut

POVEZOVANJE DALJINCA IN SPREJEMNIKA LETALA

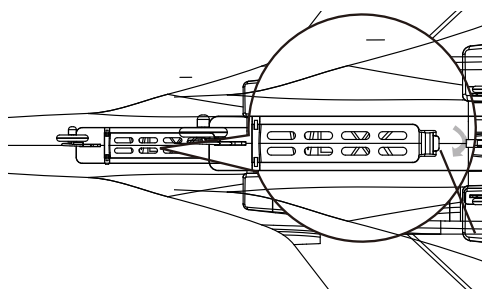

Prostor za baterijo

1. Korak
 Povežite baterijo z sprejemnikom. Na sprejemniku utripa indikacijska lučka.

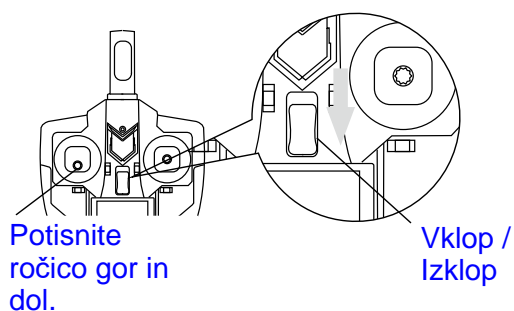

2. Korak
Vključite daljinec. Potisnite ročico za gas do konca gor in nazaj. Ko zaslišite dvojni pisk je povezovanje končano.

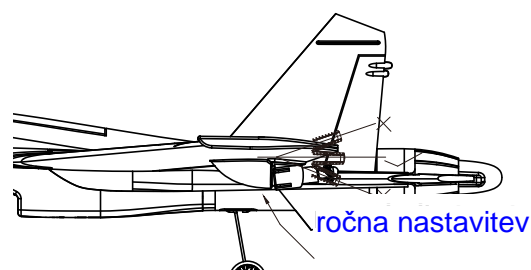

3. Korak
Vsa krmila morajo biti poravnana vodoravno v centralni poziciji. Če niso jih nastavite ročno.

PRIPRAVA

- Pred letenjem vedno najprej napolnite baterijo letala.
- Povežite baterijo z letalom in zaprite pokrov od baterije.
- Vedno preglejte, če letalo ni poškodovano.
- Vzpostavite povezavo med daljincem in letalom.
- Preglejte motorje, če se normalno vrtijo.
- Letalo je pripravljeno za letenje.

LETENJE

1. VZLET S TAL
Postavite letalo na ravno površino. Nos letala naj bo obrnjen proti vetru. Potisnite ročico za gas naprej. Letalo se začne premikati naprej. Ročico za upravljanje potisnite k sebi in letalo bo vzletelo.

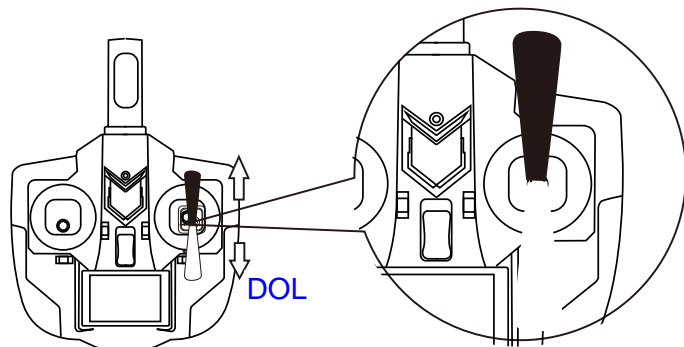

2. VZLET Z ROKE
Držite letalo v roki in potisnite ročico za gas ca. 60% naprej. Propelerji se začnejo hitro vrteti. Vrzite letalo vodoravno proti vetru in hkrati potisnite desno ročko k sebi. Z desno ročko upravljate letalo levo / desno.

1. Ne vrzite letalo navzgor
2. Letalo vrzite vodoravno
3. Ne vrzite letalo navzdol

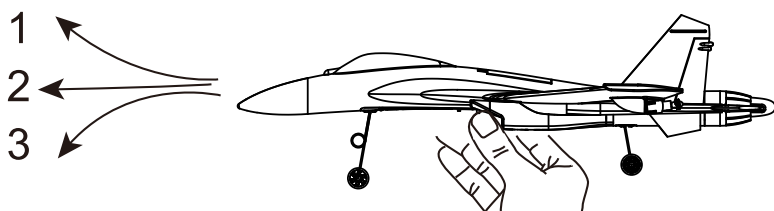

3. PRISTANEK

Če se letalo noče več vzpenjati, pomeni da je baterija letala pri koncu. Pristanite z letalom čim prej. Vedno pristajajte proti vetru in počasi, tako da ročko za gas počasi vlečete k sebi.

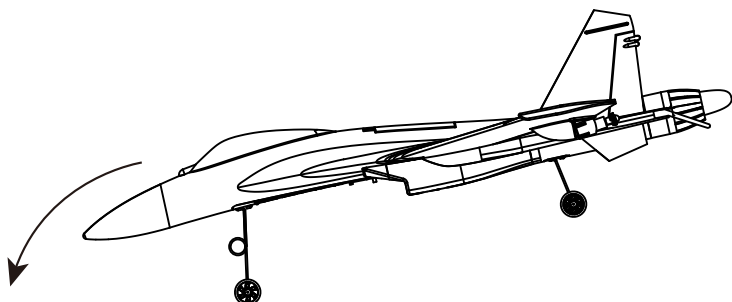

4. Takoj po pristanku odklopite baterijo od letala. Če pustite baterijo priključeno na letalo ali polnilec po končanem polnjenju, se lahko baterija izprazni pod nominalno voltažo, kar pomeni, da je baterija potem neuporabna in jo je potrebno zamenjati z novo.

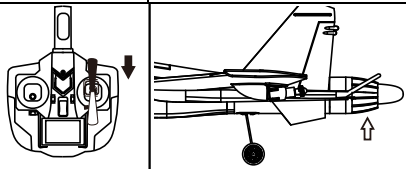
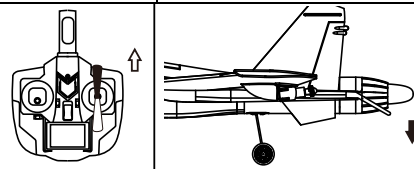
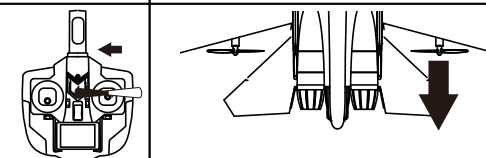
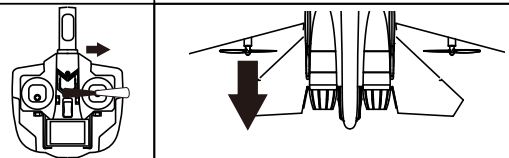
Način	Slika	Način	Slika
Vzpon		Spust	
Levo		Desno	

Pred letenjem se podučite o kontrolah letenja na daljincu.