

PUKY NEXT



Navodila za uporabo

PUKY
READY FOR LIFE.

Predstavitev

Čestitamo ob nakupu tega vozila PUKY. Pridobili ste kakovosten izdelek, ki vam bo zagotovo prinesel veliko veselja. Ta priročnik vsebuje informacije o varni uporabi vozila in njegovem vzdrževanju. Pred uporabo ga natančno preberite in shranite na varnem mestu za prihodnjo uporabo. Neupoštevanje navodil v tem priročniku lahko ogrozi varnost vašega otroka.

Če imate kakršnakoli vprašanja, se obrnite na svojega prodajalca ali nas kontaktirajte prek naše spletne strani: www.puky.net.

Odgovornost staršev

Tveganja med igro so ob pravilni uporabi večinoma izključena. Kljub temu upoštevajte, da lahko zaradi naravne potrebe po gibanju ter temperamenta otrok in mladostnikov pride do nepredvidenih situacij in nevarnosti, za katere proizvajalec ne odgovarja. Otroke naučite pravilne uporabe vozila, da preprečite padce in trke. Otroke nadzorujte in jih opozorite na morebitne nevarnosti.

Primernost

Vozilo se sme uporabljati samo na primernem, varnem igralnem območju in v zaščitenem okolju.

Poganjalca ne smete uporabljati v prometu.

Največja dovoljena skupna obremenitev je 25 kg.

Kolo prilagodite velikosti otroka. Sedež nastavite tako, da otrok s stopali še vedno doseže tla, ko so noge med vožnjo rahlo pokrčene. Po nastavitvi sedeža nastavite še krmilo, da ga otrok zlahka doseže, ko sedi na kolesu.

Upoštevajte oznake za minimalno globino vstavitve sedežne opore in krmila.

Uporaba

Obvezna je uporaba zaprtih čevljev. Vozila ne uporabljajte v bližini stopnic, klancev, strmih terenov, bazenov ali drugih vodnih površin. Stopnice v bližini morajo biti zavarovane, da preprečite vožnjo po njih.

POZOR: potrebna je zaščitna oprema. Ni za uporabo v cestnem prometu. Največ 25 kg.

Velja zakonska odgovornost za stvarne napake. Poškodbe zaradi nepravilne uporabe, sile, nezadostnega vzdrževanja ali normalne obrabe niso vključene v odgovornost za napake.

Oznaka CE

Ta izdelek je skladen z Evropsko direktivo o varnosti igráč 2009/48/ES in ima oznako CE.

Tipska ploščica

Tipska ploščica je nameščena na notranji strani zadnjega okvirja.

Nega in vzdrževanje

Redno preverjajte vozilo glede obrabe in ali so vijaki ustrezno priviti. Posebej preverite, da se krmilo ne vrtil! Samozatezne matice je težko odviti in jih je po razstavljanju treba zamenjati.

Redno preverjajte tlak v pnevmatikah (naveden na njihovih straneh). Za ohranjanje varnosti je treba vse obrabljene ali poškodovane dele takoj zamenjati z originalnimi rezervnimi deli PUKY. Vozila ne uporabljajte, dokler ni popolnoma popravljeno. Ukrivljenih ali deformiranih delov ne popravljajte, temveč jih zamenjajte.

Obrabni deli: pnevmatike (z zračnicami), ročaji krmila, zavore.

Vozila ne čistite z visokotlačnim čistilnikom. Očistite ga z blago milnico in ga nežno obrišite z mehko krpo. Zaščitite ga pred snovmi, ki povzročajo korozijo (sol, morska voda, gnojila). Ne shranjujte ga v vlažnih prostorih.

Tako kot pri avtomobilskih pnevmatikah obstaja tveganje razbarvanja naravne gume, če vozilo dlje časa stoji na istem mestu. Sprejmite ustrezne ukrepe za preprečitev tega.

Razpakiranje in vsebina paketa

Pri odpiranju embalaže ne uporabljajte ostrih predmetov, da ne poškodujete barve ali delov.

- Odstranite vse dele iz embalaže
- Odstranite zaščitni material (hranite ga izven dosega otrok – nevarnost zadušitve)
- Preverite popolnost in stanje paketa; če kaj manjka, kontaktirajte prodajalca

Sestavljanje

Majhne dele (npr. vijake, podložke) hranite izven dosega otrok – nevarnost zadušitve.

Kolo mora sestaviti odrasla oseba z veliko previdnostjo. Vzemite si dovolj časa; nekateri koraki zahtevajo spretnost in uporabo orodja (npr. ključ). Če imate vprašanja, se obrnite na prodajalca ali delavnico.

V nekaterih primerih je treba vijake zategniti z določenim navorom (v Nm). Prenizek navor pomeni nevarno povezavo, previsok pa lahko poškoduje dele.

Odstranjevanje

Izdelek in embalažo odstranite v skladu z lokalnimi predpisi. Embalažo hranite izven dosega otrok.

Za dodatne informacije se obrnite na lokalne oblasti. Izdelek odstranite okolju prijazno.

Garancijski pogoji

Za okvirje, krmila in vilice PUKY nudimo 5-letno garancijo za zasebne uporabnike od datuma nakupa za poškodbe zaradi materialnih ali proizvodnih napak. Izključeni so uporabniki, ki izdelek uporabljajo v profesionalne namene (npr. vrtci).

Garancija velja po vsem svetu in vključuje brezplačno popravilo ali zamenjavo. Montaža/demontaža ni vključena. PUKY lahko po lastni presoji izvede popravilo ali zamenjavo (tudi z drugačno barvo). Garancija se s tem ne podaljša.

Garancija je vezana na izdelek, ne na osebo, in je prenosljiva. Za aktivacijo je potrebna registracija na spletni strani PUKY v 4 tednih po nakupu.

Ob uveljavljanju garancije mora uporabnik predložiti dokazilo o nakupu ali garancijsko številko. Stroške pošiljanja krije uporabnik, razen če veljajo zakonski zahtevki.

Garancija ne velja za normalno obrabo ali poškodbe zaradi nepravilne uporabe, padcev, preobremenitve ali sprememb na izdelku. Prav tako ne krije posredne škode.

Zakonske pravice kupca ostajajo nespremenjene in veljajo poleg garancije.



Vsebina paketa PUKY NEXT 12"

1. Poganjalec z 12-palčnimi kolesi
2. Imbus ključi: 1× 4 mm, 2× 5 mm
3. 3× distančnik 15 mm, 1× distančnik 7,5 mm

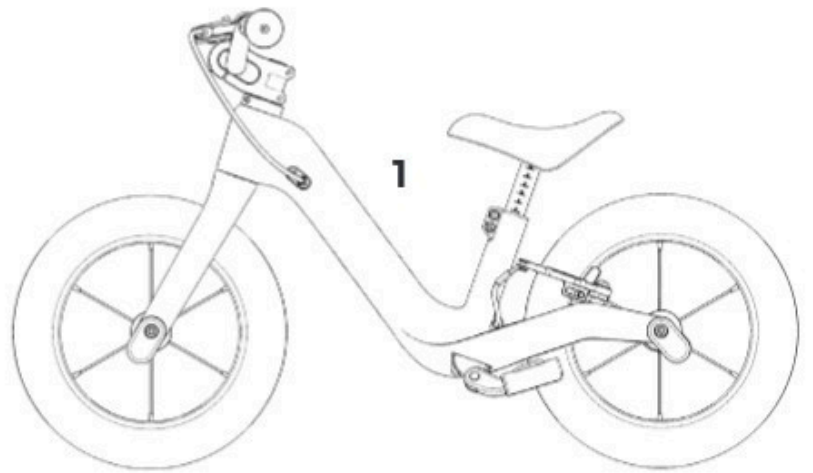

Vsebina paketa PUKY NEXT 14"

1. Poganjalec s 14-palčnimi kolesi
2. Imbus ključi: 1× 4 mm, 2× 5 mm
3. 3× distančnik 15 mm, 1× distančnik 7,5 mm
4. Komplet FlipChip XL

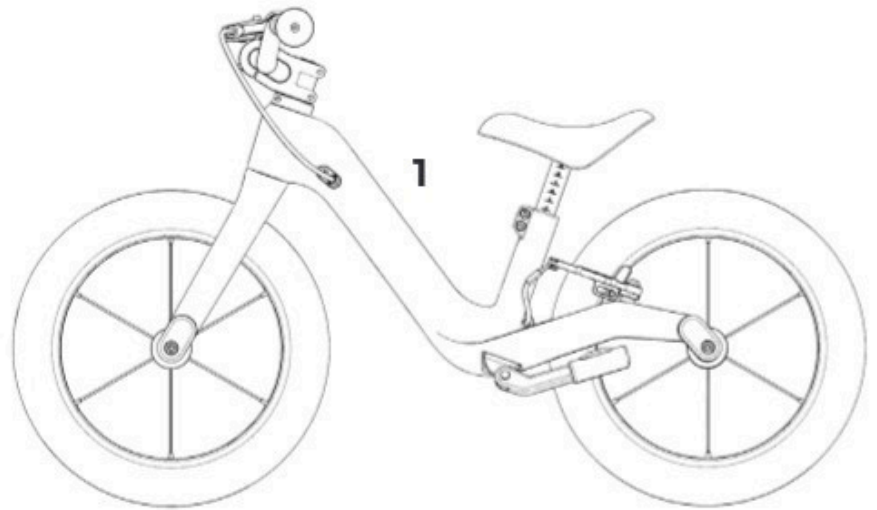
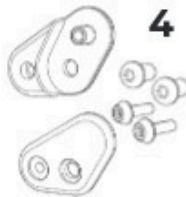

Vsebina paketa PUKY NEXT BUNDLE

1. Poganjalec z 12-palčnimi kolesi
2. Imbus ključi: 1× 4 mm, 2× 5 mm
3. 3× distančnik 15 mm, 1× distančnik 7,5 mm
4. Komplet FlipChip XL
5. Komplet 14-palčnih koles

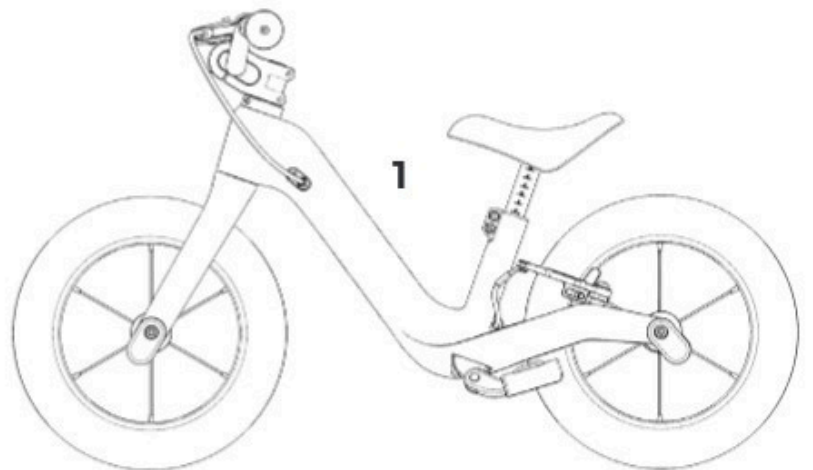
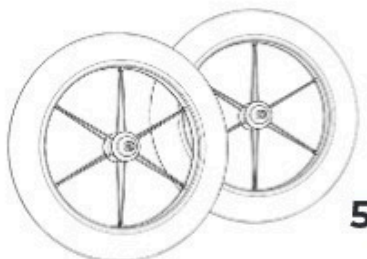
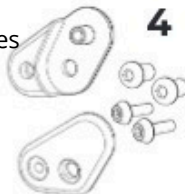

Navodila za sestavljanje

Za montažo boste potrebovali naslednje orodje:

1. Imbus ključ 4 mm
2. Imbus ključ 5 mm

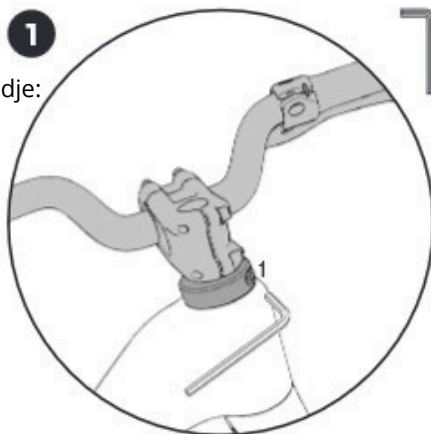

Poravnava krmila: Za poravnavo krmila najprej s 5 mm imbus ključem sprostite objemko krmila (1) pod opornikom.

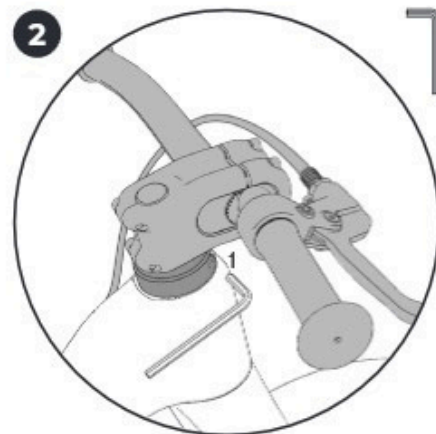

Poravnajte opornik in krmilo tako, da je opornik vzporeden s prednjim kolesom, nato pa vijak objemke krmila (1) ponovno privijte z navorom 13 Nm. Vijak je podmazan.

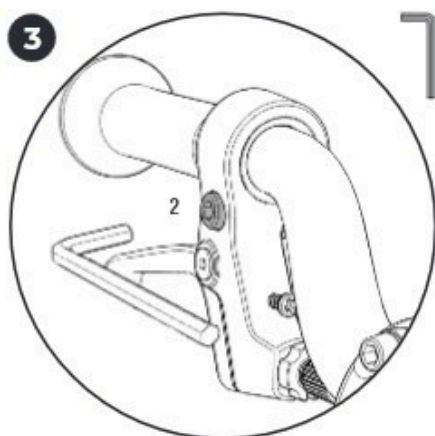

Poravnava zavorne ročice: Za poravnavo zavorne ročice sprostite pritrdilni vijak (2) s 5 mm imbus ključem.

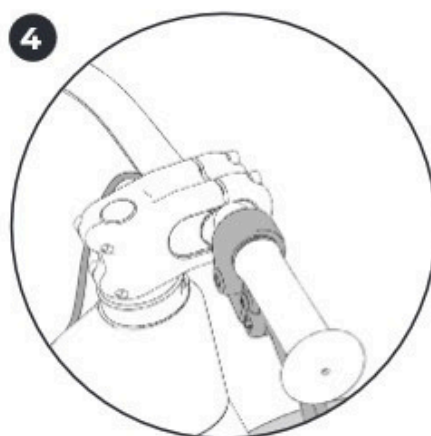

V transportnem stanju zavorna ročica kaže navzdol.

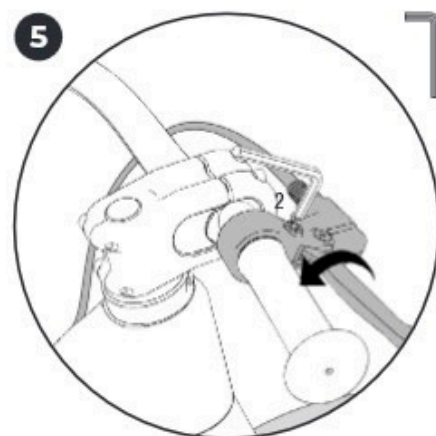

Nastavite zavorno ročico pod približno 45°, tako da jo otrok zlahka doseže, in nato pritrdilni vijak (2) ponovno privijte na 3 Nm.



Pnevmatike med transportom niso popolnoma napolnjene. Pred prvo uporabo jih je treba napolniti do največ 2,8 bara.

Ergonomske nastavitve

Za montažo boste potrebovali naslednje orodje:

1. Imbus ključ 4 mm
2. Imbus ključ 5 mm
3. Izvijač (ni vključen v paket)

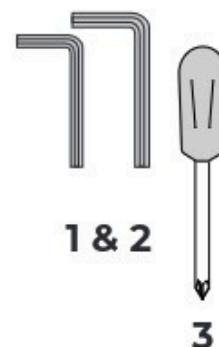

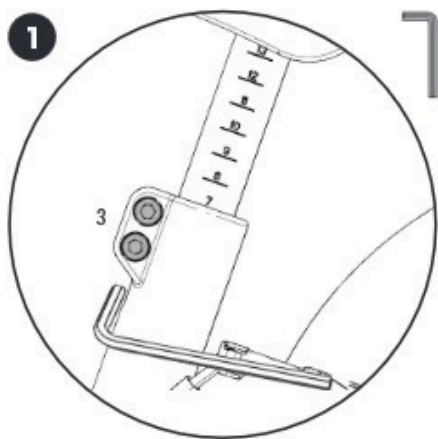

Nastavitev višine sedeža: Višina sedeža naj bo takšna, da otrok stoji s stopali čisto na tleh. Za spremembo višine sedeža s 5 mm imbus ključem sprostite oba vijaka objemke sedežne opore (3).

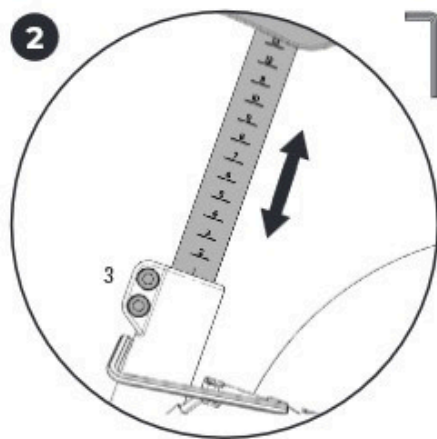

Sedaj nastavite pravilno višino sedeža. Sedežna opora ima oznake, ki pomagajo pri določanju pravilne višine. Nato oba vijaka objemke sedežne opore (3) ponovno privijte na 5 Nm.

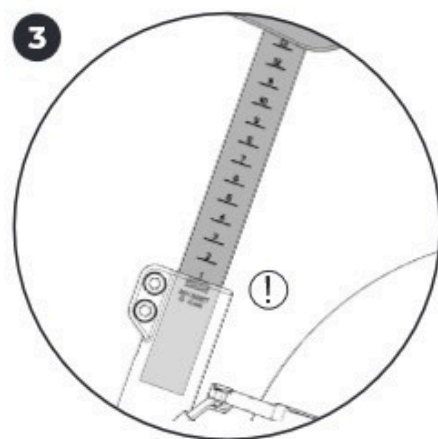

Upoštevajte oznako minimalne vstavitvene globine sedežne opore. Sedežna opora ne sme biti izvlečena čez to oznako.



Nastavitev višine krmila: Višino krmila je mogoče široko prilagajati, kar omogoča, da kolo za ravnotežje raste skupaj z otrokom. Za nastavitev višine krmila najprej s 5 mm imbus ključem sprostite objemko opornika (1) pod opornikom krmila.

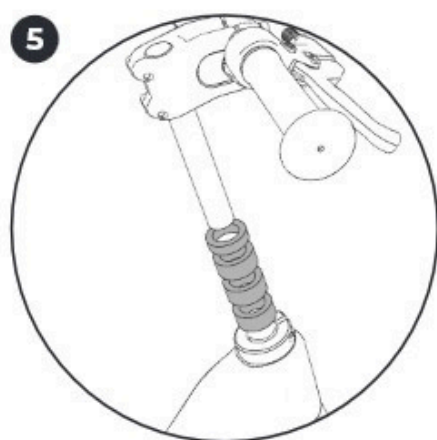

Višino je mogoče nastavljanje neprekinjeno, ali pa lahko opornik in oporo popolnoma odstranite ter uporabite priložene distančnike. Ti imajo zgolj estetsko funkcijo. Pazite, da med izvlekom opore znotraj krmilne cevi ostane tanka plastična objemka.

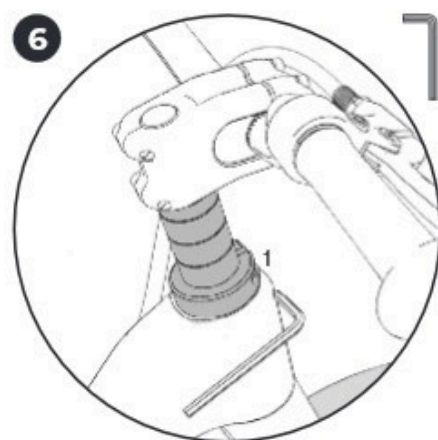

Oporo popolnoma vstavite v krmilno cev, če ste izbrali željeno konfiguracijo distančnikov, ali pa nastavite višino krmila neprekinjeno. Nato objemko opore (1) ponovno privijte na 13 Nm. Vijak je podmazan in ga je potrebno redno podmazovati.

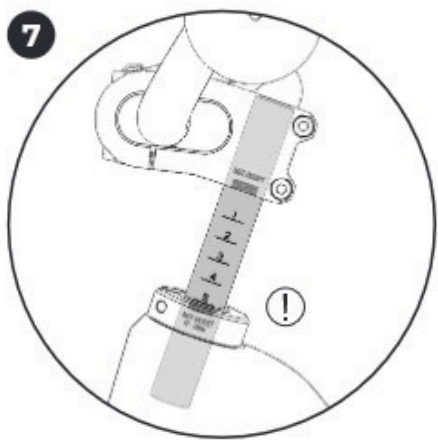

Pri dviganju višine krmila bodite pozorni na minimalno vstavitveno globino. Oporo ne smete izvleči čez označeno mejo.

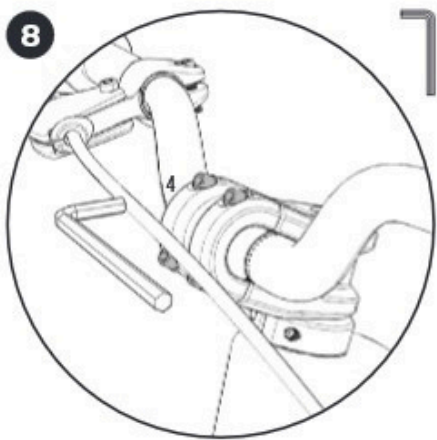

Za poravnavo krmila najprej s 4 mm imbus ključem sprostite štiri vijake objemke krmila (4) spredaj na oporniku.

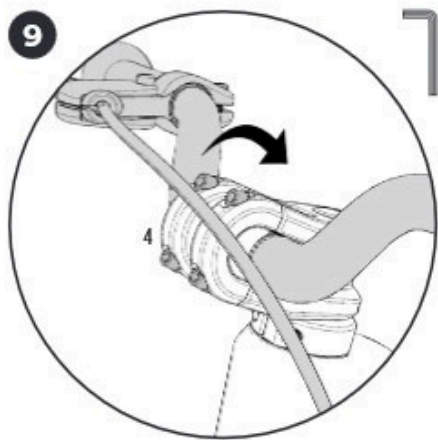

Ko so vijaki sproščeni, je krmilo mogoče nastaviti v poljubni kot.

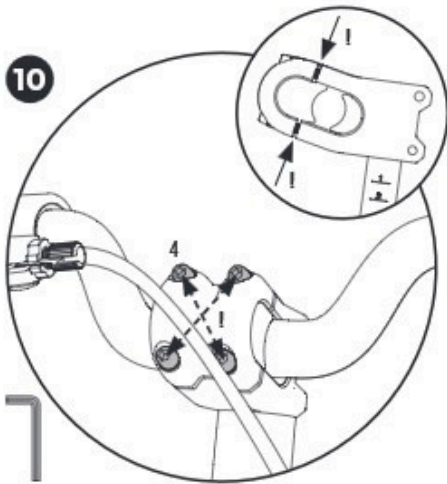

Ko najdete pravilno nastavitev, štiri vijake objemke krmila (4) ponovno privijte izmenično in enakomerno v križnem vzorcu (!) na 5–6 Nm. Pazite, da so razmiki med vijaki enaki! Ne privijajte enega samega vijaka do konca! Po potrebi je treba prilagoditi tudi položaj zavorne ročice.

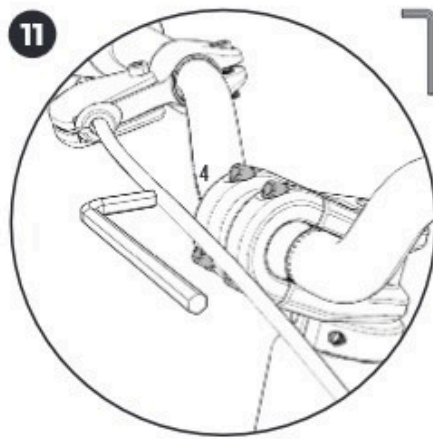

Nastavitev dolžine opornika:

Dolžino opornika lahko na tem vozilu prilagodite s spremembo položaja krmila na oporniku. Za to najprej s 4 mm imbus ključem sprostite štiri vijake objemke krmila (4) spredaj na oporniku.

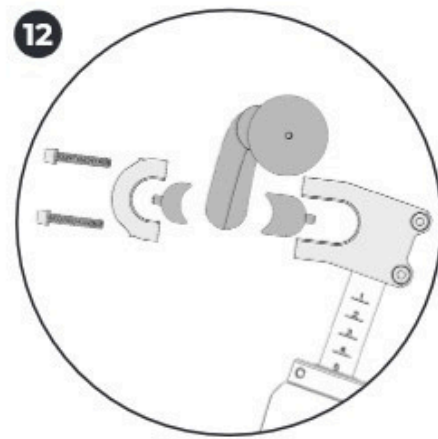

Opornik ima dva distančnika različnih velikosti, ki ju je mogoče namestiti pred ali za krmilo. Distančnike je mogoče tudi zaporedno združiti, kar omogoča štiri različne položaje krmila.

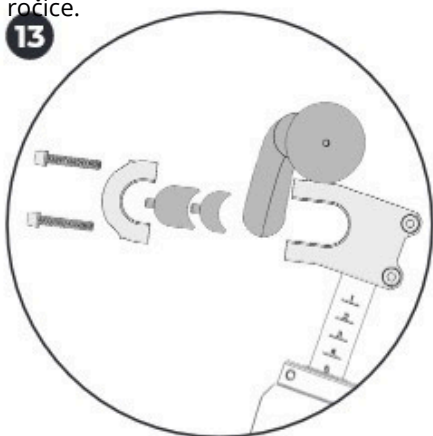

Izberite želeni položaj krmila. Vedno uporabite oba distančnika!

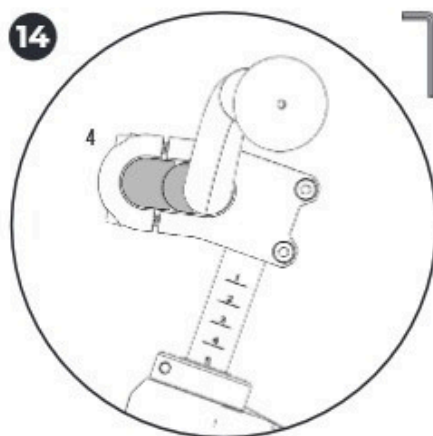

Ko najdete želeni položaj krmila, sestavite konfiguracijo in nato štiri vijake objemke krmila (4) spredaj na oporniku ponovno privijte na 5–6 Nm.

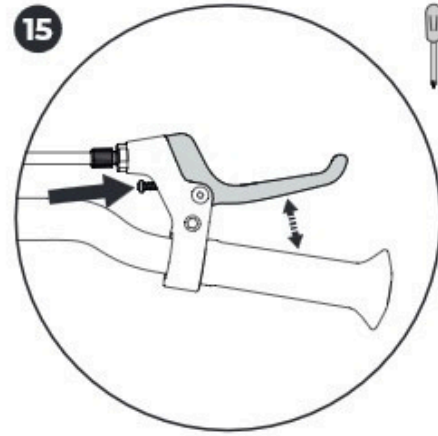

Širino prijema (razdaljo med zavorno ročico in krmilom) je mogoče individualno nastaviti z uporabo izvijača na zavorni ročici. Upoštevajte, da mora zavorni učinek nastopiti, preden zavorna ročica doseže krmilo!

Zamenjava velikosti kolesa

Za montažo boste potrebovali naslednje orodje:

1. Imbus ključ 5 mm



Za največjo življenjsko dobo je kolo PUKY NEXT primerno za vožnjo z obema velikostma koles, 12" in 14". Mešanje različnih velikosti koles ni predvideno. Če ste kupili komplet PUKY NEXT, je vse, kar je potrebno za zamenjavo, že vključeno v paketu.

Če imate PUKY NEXT 12, boste za zamenjavo potrebovali razširitveni komplet za 14".

Če imate PUKY NEXT 14, boste za zamenjavo potrebovali razširitveni komplet za 12".

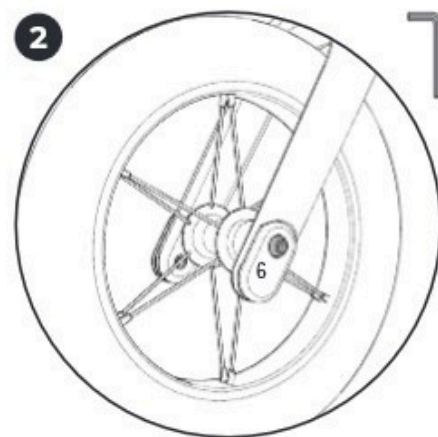
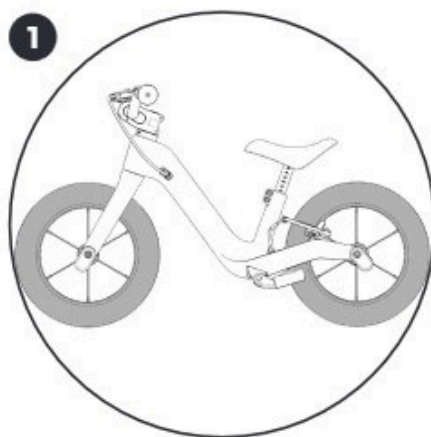

Za zamenjavo sprednjega kolesa s 5 mm imbus ključem sprostite dva pritrdilna vijaka (6) za sprednji ležaj kolesa na levi in desni strani vilic.

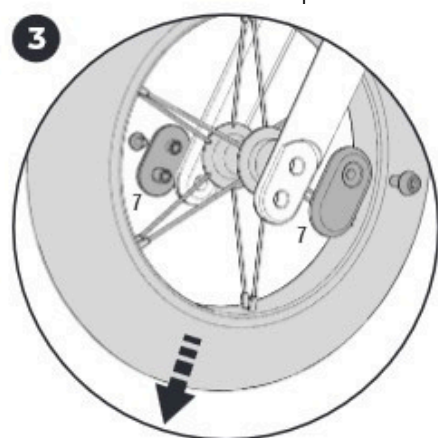

Sedaj lahko odstranite sprednje kolo in FlipChip-e (7). Za odstranitev sprednjega kolesa rahlo razširite konce vilic.

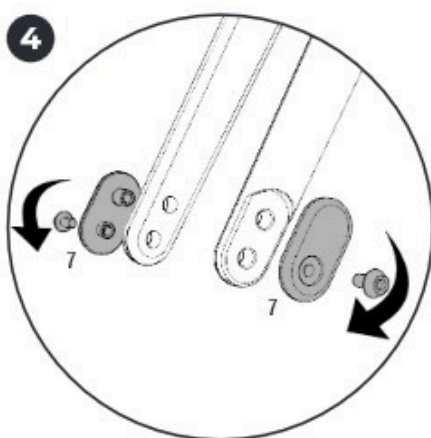

Obrnite FlipChip-e (7) za 180° in jih ponovno namestite na vilice. Za 12-palčno kolo morajo biti odprtine za pritrdilne vijake obrnjene navzgor, za 14-palčno kolo pa navzdol.

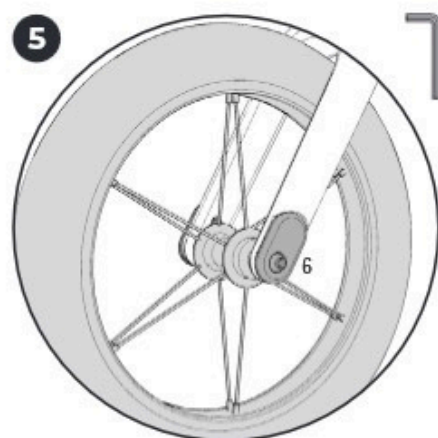

Namestite novo sprednje kolo in oba pritrdilna vijaka (6) ponovno privijte na 7-8 Nm.

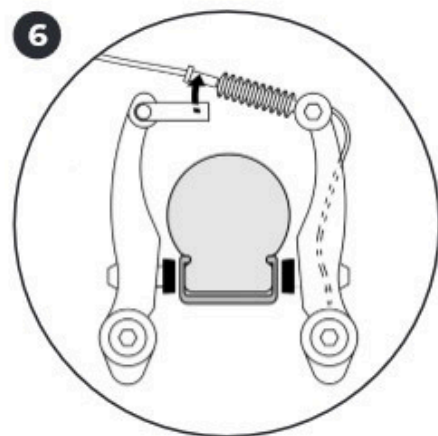

Za odstranitev zadnjega kolesa najprej odklopite zavorni kabel iz držala na levi zavorni ročici.

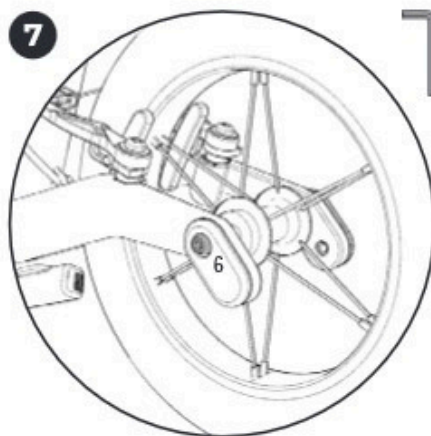

S 5 mm imbus ključem sprostite pritrdilna vijaka (6) za zadnji ležaj kolesa na desni in levi strani okvirja.

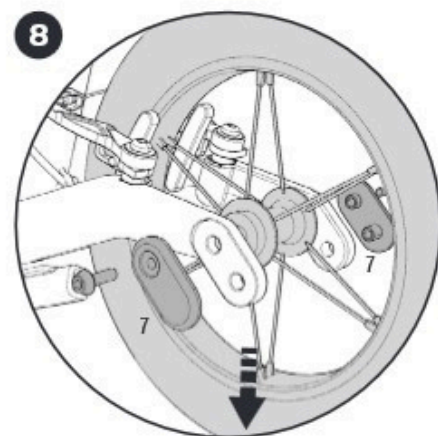

Sedaj lahko odstranite FlipChip-e (7) in zadnje kolo. Za odstranitev zadnjega kolesa rahlo razširite osi okvirja.

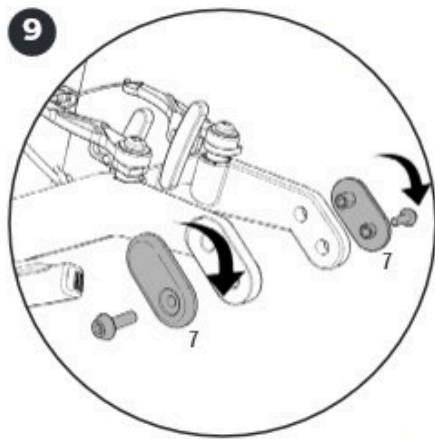

Obrnite FlipChip-e (7) za 180° in jih ponovno namestite v osi okvirja.
Za 12-palčno kolo morajo biti odprtine za pritrdilne vijake obrnjene naprej, za 14-palčno kolo pa nazaj.

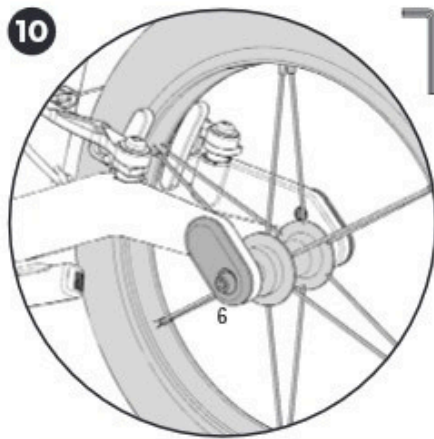

Namestite novo zadnje kolo in oba pritrdilna vijaka (6) ponovno privijte na 7–8 Nm.

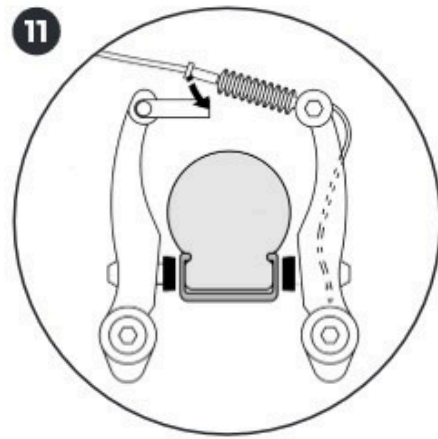

Nato ponovno pritrdite zavorni kabel.

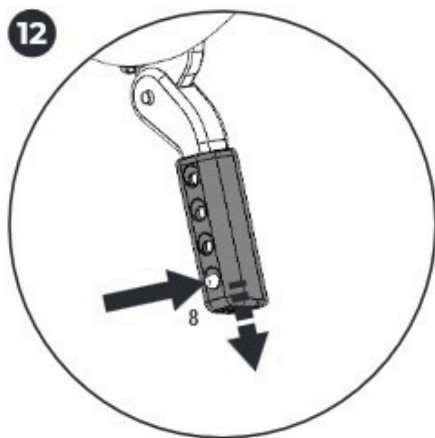

Za pravilno delovanje tačke je treba nastaviti tudi njeno dolžino. Za 12-palčne pnevmatike izberite najkrajšo nastavitev, za 14-palčne pnevmatike pa najdaljšo. Za nastavitev dolžine stojala popolnoma pritisnite zatič (8) na zadnji strani.

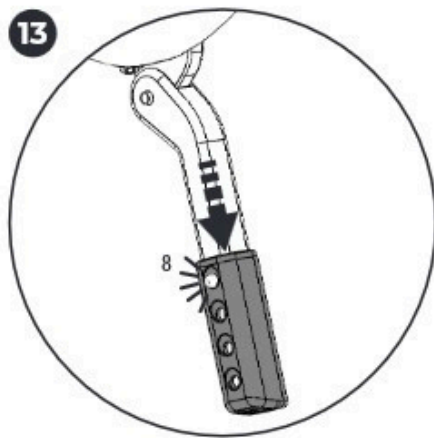

Ko je zatič pritisnjen, lahko tačko potegnete ali potisnete, da spremenite dolžino. Potegnite ali potisnite, dokler se zatič (8) ne zaskoči v ustreznem položaju.

Montaža kompleta FlipChip XL

Za montažo boste potrebovali naslednje orodje:

1.2× imbus ključ 5 mm

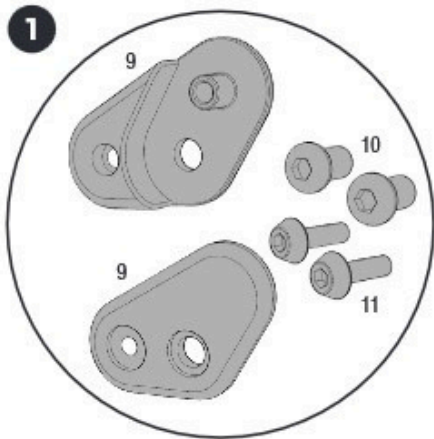

Komplet FlipChip XL se uporablja za prilagoditev geometrije za večje otroke. Sestavljen je iz dveh FlipChip-ov XL (9), dveh pritrdilnih vijakov (10) in dveh dodatnih, krajših pritrdilnih vijakov (11).

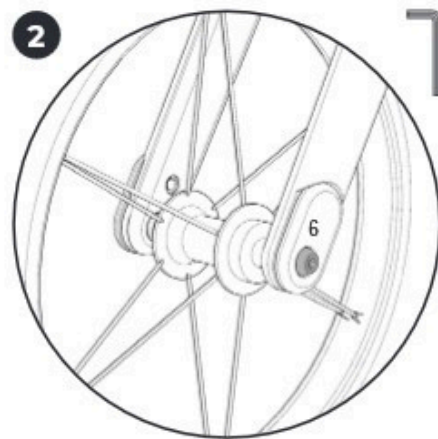

Za odstranitev sprednjega kolesa z 5 mm imbus ključem sprostite dva pritrdilna vijaka (6) za sprednji ležaj kolesa na desni in levi strani vilic.

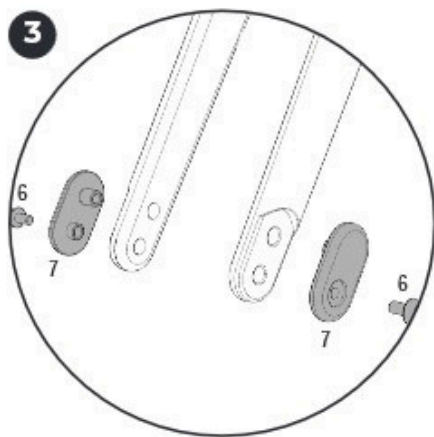

3
Odstranite običajne FlipChip-e (7) z vilic. Pritrdilni vijaki (6) bodo potrebni ponovno v koraku 6.

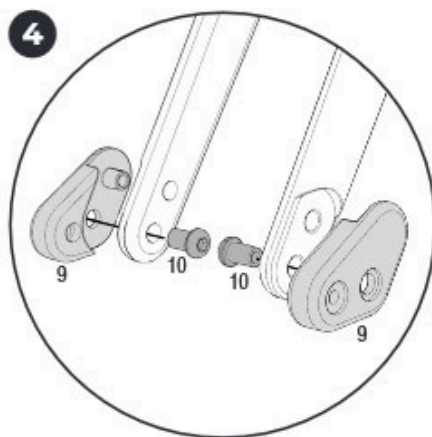

4
Za namestitev FlipChip-ov XL (9) jih najprej postavite v izpuste osi vilic. Nato pritrdilne vijake (10) zavijte od znotraj skozi spodnjo odprtino vilic.

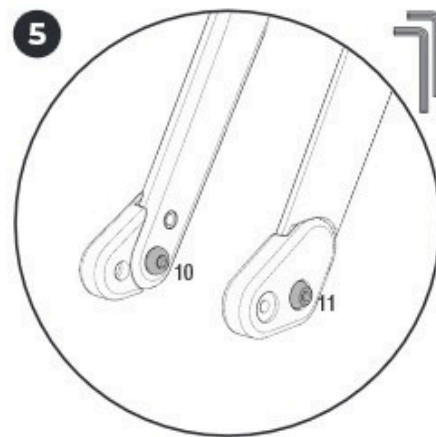

5
Vijak (10) zadržujte s 5 mm imbus ključem, medtem ko zunanji kraj kratkega pritrdilnega vijaka (11) privijete z drugim 5 mm imbus ključem na 7-8 Nm. Enako ponovite na obeh straneh.

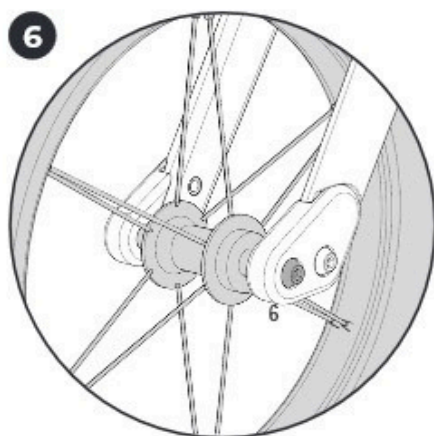

6
Po namestitvi FlipChip-ov XL ponovno namestite sprednje kolo 14" in pritrdilne vijake (6) privijte na 7-8 Nm.

Nastavitev zavore

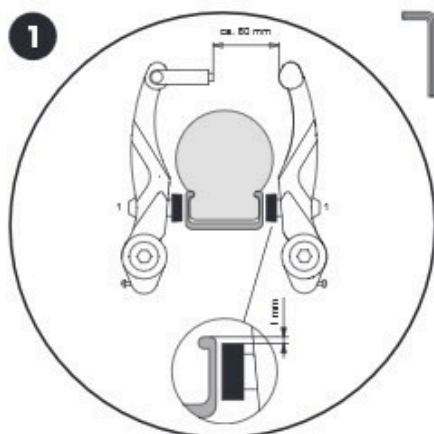

1
Nastavitve in fina nastavitve zavore (V-zavora) Velja samo za model LR XL. Poskrbite, da bodo zavorne obloge vzporedne ena z drugo in pravilno poravnane z obročem. To pomeni, da naj bodo zavorne obloge nameščene 1 mm pod zgornjim robom obroča. Če te nastavitve niso pravilne, sprostite pritrdilno matico zavorne obloge (1) in jo poravnajte, kot je opisano zgoraj. Pri tem povlecite zavorno ročico in nato pritrdilno matico ponovno privijte na 5-8 Nm.

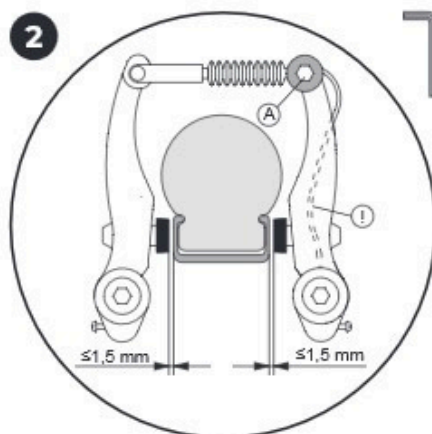

2
Napetost zavornega kabla se nastavi na pritrdilni matici (A), tako da vsaka zavorna obloga ohranja razdaljo 1,5 mm od obroča. Če je potrebna dodatna nastavitve, je treba odrezani konec kabla ponovno pritrditi na zavoro.

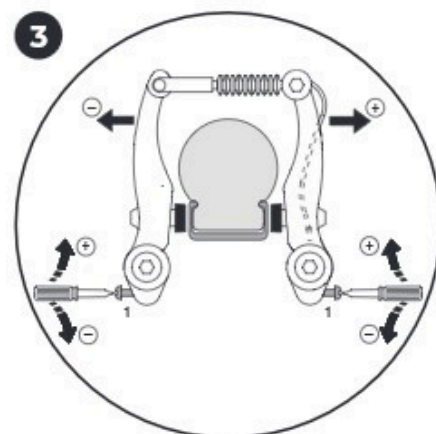

3
Sedaj centrirajte zavorni ročici tako, da zavrtite nastavitveni vijak. Za to boste potrebovali križni izvijač. Pomembno je, da zavorne ročice večkrat povlecete, da se napetost zavornih ročic enakomerno porazdeli na obe strani in da nastavitve začnejo učinkovati. Kontakt med zavoro in obročem mora biti na obeh straneh enak.

Nastavitev krmila

Za nastavitev krmila boste potrebovali naslednje orodje:

1. Imbus ključ 5 mm
2. Orodje za ležaj krmila

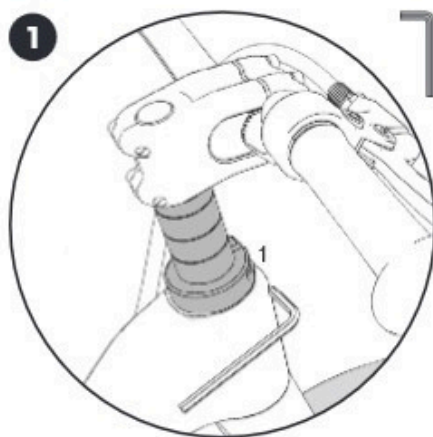
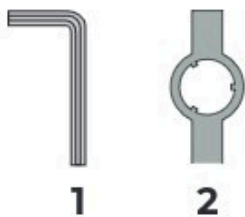

S 5 mm imbus ključem sprostite objemko opore (1).

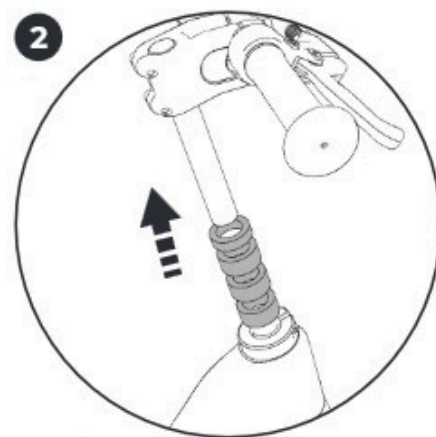

Odstranite krmilo, po potrebi distančnike in objemko opore. ključem sprostite objemko opore (1).

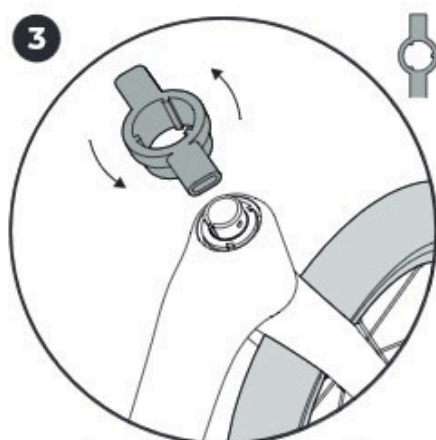

S pomočjo orodja za ležaj krmila sprostite zaklepno matico.

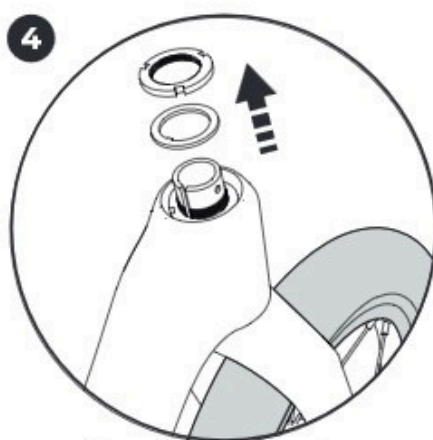

Odstranite zaklepno matico in podložno ploščico.

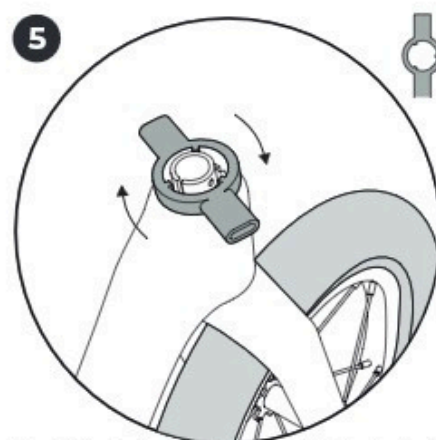

Nastavite zračnost ležaja s pomočjo orodja za ležaj krmila. Zračnost ležaja nastavite tako, da nastavitveno matico zavijate v smeri urinega kazalca po majhnih korakih – vilice se ne smejo več zibati, vendar morajo še vedno gladko obračati.



Ponovno namestite podložno ploščico in zaklepno matico.

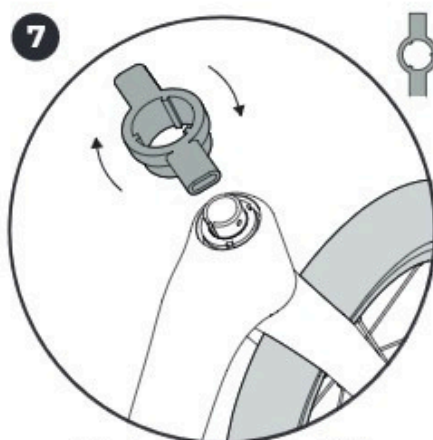

Preverite zračnost ležaja in nato zaklepno matico (2) privijte s pomočjo orodja za ležaj krmila.

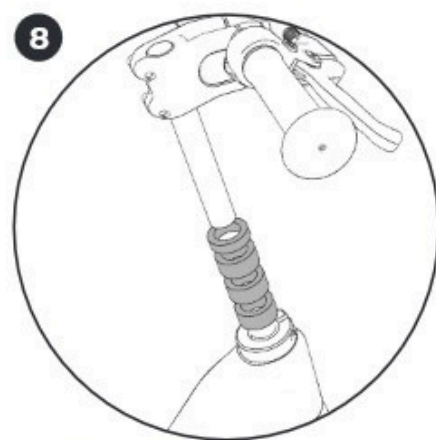

Ponovno namestite objemko opore, distančnike (po potrebi) in krmilo. Nato objemko opore (1) privijte na 13 Nm.